

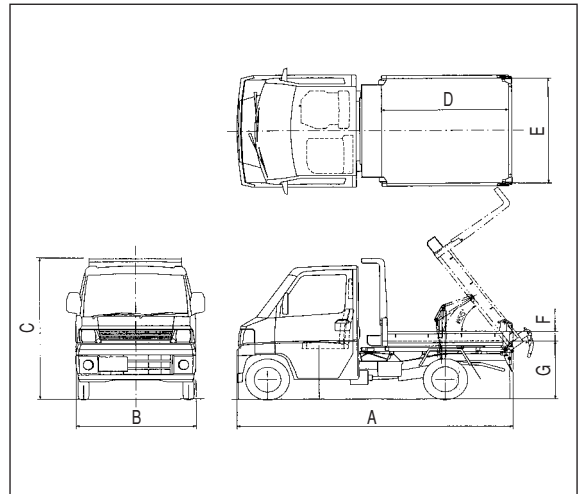

軽ダンプ・トラック



ダンプ作動方式 (PTO駆動)	
S210P	LE-U62T
 <p>○上昇</p> <ol style="list-style-type: none"> ①クラッチペダルを踏んでトランスファレバーを「N」に入れる。 ②シフトレバーを「3速」に入れる。 ③ダンプレバーを「上」にする。 ④アクセルペダルを踏み、クラッチペダルをゆっくりはなすと上昇する。 <p>○下降</p> <p>ダンプレバーを「下」にする。</p>	 <p>○上昇</p> <ol style="list-style-type: none"> ①チェンジレバーをニュートラル位置にする。 ②クラッチペダルを踏み込んだまま、ハンドル左下にあるPTOレバーをいっぱい引く。 ③レバーを引いたままクラッチペダルを徐々に離すと荷台が上昇する。 ④荷台が最高位置になったら、レバーを離す。 <p>○下降</p> <p>クラッチペダルを踏み、操作レバーを下降位置にする。</p>

型式コード	S0100		S0400
クラス呼称	軽ダンプ		軽トラック
メーカー	ダイハツ		三菱自動車
型式	S210P-TMRK (改)	LE-U62T	V-U41T
最大積載量 (kg)	350	350	350
車両寸法 (mm)	A 全長	3,395	3,295
	B 全幅	1,475	1,395
	C 全高	1,840	1,815
荷台寸法 (mm)	D 長	1,700	1,940
	E 幅	1,380	1,335
	F 高	115	300
G 床面地上高 (mm)	800	775	645
車両重量 (kg)	950	975	650
乗車定員 (名)	2	2	2
総排気量 (cc)	659	657	657
最高出力 (kW[ps]/rpm)	32 [43]/5,900	35 [48]/6,000	35.3 [48]/6,000
最大トルク (N・m[kg・m]/rpm)	57 [5.8]/3,600	62 [6.3]/4,000	58.8 [6.0]/3,500
駆動形式	4WD/5MT	4WD/5MT	2WD/5速MT
使用燃料	無鉛ガソリン	無鉛ガソリン	無鉛ガソリン
燃料タンク容量 (リットル)	38	40	40

※車種により多少異なります。予告なく変更する場合があります。